

Alcoholvoorlichting aan jongeren

*Een kwalitatieve kijk op alcoholvoorlichting op middelbare scholen in de
gemeente Veenendaal*

Cynthia Claasen 0482153

Bachelorproject 2009-2010

Versnelde versie

Begeleidster: Dr. Pretty Liem

Algemene Sociale Wetenschappen

Faculteit Sociale Wetenschappen

Universiteit Utrecht

Voorwoord

In september 2009 begon ik aan het versnelde bachelorproject van de bacheloropleiding Algemene Sociale Wetenschappen. Met weinig idee wat mij te wachten stond, kreeg ik tot mijn vreugd het onderzoeksonderwerp van mijn eerste keuze toegewezen. Daarna stond de eerste kennismaking met mijn begeleider op het programma. Pretty drukte ons direct op het hart direct aan de slag te gaan, omdat zij al menig student kopje onder had zien gaan in het vele werk dat bij het afstuderen komt kijken. Er was ons toch wel wat gezonde angst aangejaagd en ik heb ook wel een paar keer gevreesd voor de uiterlijke inleverdatum. Ik nu echter kan met trots zeggen dat het allemaal gelukt is en straks voldaan terugkijken op een hectische, maar zeer leerzame periode.

Tijdens mijn project ben ik aangenaam verrast door de welwillendheid van participanten om mee te werken aan het onderzoek en het feit dat zij mij zelfs uitnodigden om mee te kijken in de praktijk. Ik ben hen allen dankbaar voor hun enthousiaste medewerking.

Verder wil ik Pretty bedanken voor haar eerlijke en oprechte begeleiding, welke mij zonder meer heelhuids bij het eindpunt heeft gebracht!

Cynthia Claasen,

Utrecht, 25 januari 2010

Inhoudsopgave

1. Inleiding.....	5
2. Probleemstelling.....	7
2.1. Doelstelling.....	7
2.2. Vraagstelling.....	7
2.3. Maatschappelijke en wetenschappelijke relevantie.....	7
2.4. ASW-invalshoek.....	8
3. Overzicht theoretische en empirische literatuur.....	9
3.1. Aanleiding literatuuronderzoek.....	9
3.2. Alcoholgebruik onder jongeren.....	9
3.3. Voorlichting.....	10
3.3.1. Persuasieve voorlichting.....	11
3.3.2. Voorwaarden goede voorlichting.....	12
3.4. Theorieën over gedrag en voorlichting.....	13
3.4.1. Theorie van gepland gedrag van Ajzen en Madden.....	13
3.4.2. Model van persuasieve voorlichting van McGuire.....	16
3.5. Vergelijking en weging van relevante benaderingen.....	17
3.6. Conclusie.....	19
3.7. Reflectie op conclusie.....	19
4. Methodologische verantwoording.....	20
4.1. Type onderzoek.....	20
4.2. Beschrijving en operationalisering van relevante theoretische concepten.....	20
4.3. Beschrijving data-verzameling.....	21
4.4. Beschrijving data-analyse.....	23
4.5. Betrouwbaarheid en validiteit.....	24
5. Resultaten en analyse.....	26
5.1. Beschrijving probleem.....	26
5.2. Middelen tot het geven van alcoholvoorlichting in de gemeente Veenendaal.....	26
5.3. Inhoud alcoholvoorlichting.....	27
5.4. Effectiviteit alcoholvoorlichting.....	28
5.5. Verbeterpunten of aanvulling op alcoholvoorlichting.....	30
6. Conclusies en discussie.....	33
6.1. Samenvatting van de resultaten met het oog op de probleemstelling.....	33

6.2. Terugkoppeling naar bestaande kennis en literatuur.....	34
6.3. Implicaties van de resultaten voor theorievorming.....	35
6.4. Beperkingen huidige onderzoek.....	35
6.5. Suggesties voor onderzoek.....	35
6.6. Aanbevelingen aan de gemeente Veenendaal.....	36
7. Reflectie.....	38
8. Referenties.....	40
9. Bijlagen: topiclijsten en codeboom.....	42

1. Inleiding

Sinds het ontstaan van de alcoholische versnapering heeft ook de zorg over drankmisbruik bestaan. Zo beschrijft Van der Stel (1995) in zijn proefschrift dat er al in het Oude Testament een verbod was vastgelegd op bedwelmende drank voor dienstdoende priesters, om hun taken naar behoren te kunnen vervullen.

Tegenwoordig maken we ons vooral druk om de sociale, medische en maatschappelijke gevolgen van alcoholgebruik. Overmatig alcoholgebruik kan leiden tot vele sociale en medische problemen. Met overmatig gebruik wordt hier bedoeld wanneer het alcoholgebruik de richtlijn voor verantwoord alcoholgebruik overschrijdt¹. Essau (2008) noemt mogelijke gevolgen van overmatig alcoholgebruik door jongeren zoals conflicten met familieleden, daling in academisch functioneren, antisociaal gedrag en juridische problemen. Ook agressie, geweld en vandalisme worden veelal in verband gebracht met alcoholmisbruik (Tremblay et al., 2009). Daarnaast waren er van de 699 dodelijke verkeersongevallen in 2008 bij 49 gevallen alcohol in het spel (CBS). Het gaat hier echter om geregistreerde gevallen; volgens het Openbaar Ministerie (2008) ligt het werkelijke cijfer een stuk hoger.

Er zijn dus redenen te over om alcoholgebruik zo veel mogelijk binnen de perken te houden. Op verschillende niveaus zijn er mogelijkheden tot het terugdringen van alcoholgebruik. Wettelijk gezien wordt overmatig alcoholgebruik in het verkeer of in de openbare ruimte bestraft met een boete. Hiermee hoopt de overheid te bereiken dat de persoon in kwestie in het vervolg deze fout niet meer begaat. Door overmatig alcoholgebruik kan een persoon immers de openbare orde verstoren en in het verkeer ongelukken veroorzaken. Maar zoals eerder beschreven bestaan er nog meer gevolgen van alcoholmisbruik. Men kan zich indenken dat wanneer men niet op de hoogte is van dergelijke gevolgen, er ook geen barrière bestaat om te beginnen met alcohol drinken. Om deze redenen zijn voorlichtingsprogramma's van groot belang.

In dit onderzoek naar alcoholvoorlichting op middelbare scholen in de gemeente Veenendaal wordt het gebruik van dergelijke voorlichtingsprogramma's onder de loep genomen. Volgens de SP raadsfractie van de gemeente Veenendaal ervaart de gemeente de afgelopen jaren in toenemende mate geweld en vandalisme in het uitgaanscircuit. Zij relateert dit fenomeen aan het overmatig alcoholgebruik onder jongeren. Voor de gemeente is het van belang te weten welke voorlichtingsprogramma's zij kunnen gebruiken en wat de

¹ Voor mannen van 16 jaar is de overschrijding ≥ 3 glazen alcohol per dag, voor vrouwen van 16 jaar is dit ≥ 2 glazen alcohol per dag. Bron: GGD regio Twente.

verbeterpunten van deze voorlichtingprogramma's zijn volgens professionals met het oog op het terugdringen van overmatig alcoholgebruik onder uitgaande jongeren.

Voor dit onderzoek zijn participanten van verschillende instellingen geïnterviewd die verschillende synoniemen voor de term alcoholvoorlichting gebruiken zoals alcoholpreventie of kortweg preventie. In dit onderzoek zal gerefereerd worden aan alcoholvoorlichting of preventieprogramma's.

Leeswijzer

In hoofdstuk 2 zal de probleemstelling van dit onderzoek worden beschreven. Vervolgens vindt u in hoofdstuk 3 een uiteenzetting van de resultaten van een literatuuronderzoek naar het onderwerp voorlichting. Hoofdstuk 4 biedt een kijk op het gebruik van de methoden en technieken die nodig zijn geweest voor dit onderzoek. In hoofdstuk 5 worden de resultaten van de dataverzameling en -analyse gepresenteerd. In hoofdstuk 6 vindt u vervolgens de conclusie en discussie van dit onderzoek. Over de reflectie kunt u lezen in hoofdstuk 7. Als bijlagen zijn de topiclijst en codeboom opgenomen.

2. Probleemstelling

2.1. Doelstelling

Inzicht krijgen in het gebruik en de verbeterpunten van preventieprogramma's op middelbare scholen in de gemeente Veenendaal volgens professionals en zodoende aanbevelingen doen om preventieprogramma's te verbeteren of aan te vullen met het oog op het tegengaan van overmatig alcoholgebruik onder uitgaande jongeren in Veenendaal.

2.2. Vraagstelling

Welke preventieprogramma's worden er in de gemeente Veenendaal op middelbare scholen gebruikt en op welke punten kunnen deze programma's verbeterd of aangevuld worden volgens professionals, met het oog op het tegengaan van overmatig alcoholgebruik onder uitgaande jongeren?

2.3. Maatschappelijke en wetenschappelijke relevantie

Maatschappelijk gezien is het van belang te weten hoe preventieprogramma's verbeterd of aangevuld kunnen worden om betere resultaten te behalen in de strijd tegen overmatig alcoholgebruik onder jongeren. Het tegengaan van overmatig alcoholgebruik is om tal van redenen van belang. Alcoholgebruik kan ernstige schade aan de gezondheid toebrengen en kan aanzetten tot vandalisme, geweld en verkeersongelukken (Essau, 2008; Tremblay et al., 2009). Door het tegengaan van overmatig alcoholgebruik kan de criminaliteit afnemen en de veiligheid in het verkeer toenemen. Voor jongeren in het bijzonder is het tegengaan van overmatig alcoholgebruik van belang omdat het schade aan de hersenen en sociale problemen kan veroorzaken. Dit kan weer zorgen voor leerproblemen, achterstand en het niet volledig benutten van hun potentie. Ook kan overmatig alcoholgebruik op jonge leeftijd leiden tot verslaving en afhankelijkheid van alcohol op latere leeftijd (Essau, 2008). Deze punten in acht nemend kan geconcludeerd worden dat het maatschappelijk gezien relevant is om bestaande preventieprogramma's te verbeteren of nieuwe programma's te ontwikkelen om overmatig alcoholgebruik tegen te gaan.

Dit onderzoek is specifiek relevant omdat de gemeente Veenendaal kampt met tal van problemen die zij wijt aan het overmatige alcoholgebruik onder uitgaande jongeren. Wanneer de gemeente Veenendaal betere resultaten in de strijd tegen overmatig alcoholgebruik onder jongeren kan bereiken met dank aan aanbevelingen als resultaat van dit onderzoek, kunnen

het geweld, vandalisme en de overlast in de stad verminderd worden. Dit schept een aangenamer leefklimaat voor alle in- en omwonenden. Ook kunnen de resultaten van dit onderzoek bruikbaar zijn voor andere gemeenten die met dezelfde soort problemen kampen.

Wetenschappelijk gezien is dit onderzoek relevant vanwege de mogelijkheid een aanvulling te bieden op theorieën over voorlichting. Alcoholvoorlichting is een vorm van persuasieve voorlichting, gericht op het veranderen van gedrag. Bestaande theorieën over gedragsverandering en voorlichting zoals de *theorie van gepland gedrag* van Ajzen en Madden (Van Woerkum & Kuiper, 1995) en het model van persuasieve voorlichting van McGuire (1985) kunnen gecombineerd worden om zo tot een nieuwe theorie te komen over voorlichting.

2.4. ASW-ivalshoek

De bacheloropleiding Algemene Sociale Wetenschappen wordt gekenmerkt door de begrippen interdisciplinariteit en probleemgerichtheid. Door middel van samenwerking kunnen wetenschappers van verschillende disciplines, zoals psychologie en sociologie, hun visies samenvoegen en zo een vorm van interdisciplinariteit bereiken. Dit bacheloronderzoek is interdisciplinair te noemen omdat er kennis en inzichten uit verschillende sociale wetenschappen worden gebruikt. Uit de sociologie en psychologie worden theorieën benut aangaande gedrag en gedragsverandering, zoals de theorie van gepland gedrag van Ajzen en Madden (Van Woerkum & Kuiper, 1995) en het model van persuasieve voorlichting van McGuire (1985). Daarnaast wordt er bij dit onderzoek kennis uit de voorlichtingskunde gebruikt om de psychologische werking van voorlichting te begrijpen. De voorlichtingskunde maakt gebruik van kennis uit de sociologie, psychologie en filosofie en kan ook interdisciplinair genoemd worden (Van Gent, 2000).

Het bacheloronderzoek is probleemgericht, omdat het zich specifiek richt tot de oplossing van het probleem van overmatig alcoholgebruik onder uitgaande jongeren in Veenendaal. In dit onderzoek wordt onderzocht welke preventieprogramma's gebruikt worden in de gemeente Veenendaal en hoe deze programma's volgens professionals verbeterd of aangevuld kunnen worden. Vervolgens worden er concrete aanbevelingen gedaan voor het verbeteren van de voorlichting, wat een direct effect kan hebben op het alcoholgebruik onder jongeren.

3. Overzicht relevante theoretische en empirische literatuur

3.1. Aanleiding literatuuronderzoek

Voor dit overzicht is literatuur geselecteerd en geanalyseerd met het doel inzicht te verwerven in de werking en effectiviteit van (alcohol)voorlichtingsprogramma's. Deze kennis is relevant voor het beantwoorden van de probleemstelling van het onderzoek, omdat zij een wetenschappelijke onderbouwing verschaft voor de te formuleren aanbevelingen aan de gemeente Veenendaal.

Voor dit literatuuronderzoek is de volgende probleemstelling geformuleerd:

Aan welke punten dient alcoholvoorlichting aan jongeren te voldoen wil deze gedragsverandering teweeg brengen?

3.2. Alcoholgebruik onder jongeren

Alcoholgebruik wordt in ons land breed geaccepteerd. Het is zelfs zo dat men raar wordt aangekeken wanneer men *niet* drinkt. Alcohol drinken wordt gezien als de normaalste zaak van de wereld, het 'hoort' er nu eenmaal bij.

Ouders spelen een grote rol in de ontwikkeling van het alcoholgebruik van hun kinderen. Ten eerste kunnen we vaststellen dat kinderen gedrag van hun ouders kopiëren. Dit geldt voor positief gedrag, zoals sociale omgangsnormen, maar ook voor negatief gedrag, zoals vloeken en ander asociaal gedrag. De sociaal-cognitieve leertheorie van Albert Bandura is uit deze constatering voortgekomen. De theorie stelt dat gedrag het gevolg is van interacties tussen de persoon, het gedrag en de omgeving (Bandura, 1986). Kinderen leren niet alleen door zelf gedrag te ondernemen en de gevolgen ervan te ondervinden (bijvoorbeeld hard rennen en dan vallen; je weet dat je de volgende keer rustig aan moet lopen) maar ook door anderen te observeren. Wanneer kinderen zien dat hun ouders alcohol drinken, gaan zij er van uit dat dit normaal gedrag is dat bij volwassenheid hoort (Essau, 2008). Zeker wanneer deze kinderen in de puberteit komen, willen zij volwassen gevonden worden. Daarnaast spelen leeftijdsgenoten ook een grote rol in het beginnen met alcohol drinken. Onder groepsdruk zullen adolescenten eerder beginnen met drinken (Essau, 2008).

Door de overheid wordt al een aantal jaren getracht bewustwording van de negatieve gevolgen van alcohol te creëren. Verschillende anti-alcohol campagnes hebben de revue gepasseerd en bij winkeliers wordt er sterk op gehamerd dat de minimale leeftijd om alcohol

te kunnen kopen zestien jaar is. Ook aan de boodschap naar ouders toe is gedacht. Een aantal jaren terug zond de overheid de opvoedingsboodschap uit dat kinderen het beste in de thuissituatie alcohol kunnen leren drinken. Ouders zijn hier echter in de laatste jaren steeds vroeger mee begonnen (Bovens, 2009). Daarnaast spelen factoren zoals steeds jonger voor het eerst uitgaan en de weekenden buitenshuis doorbrengen ook een rol bij feit dat adolescenten op een steeds jongere leeftijd beginnen met alcohol drinken.

Overmatig alcoholgebruik is één van de belangrijkste determinanten voor verlies aan kwaliteit van leven (Vollebergh, 2009). Agressie en geweld in publieke ruimtes worden sterk gerelateerd aan overmatig alcoholgebruik, evenals productiviteitsverlies. Ook in het verkeer vallen alcoholslachtoffers. Naast deze opsomming van gevolgen is ook bewezen dat overmatig alcoholgebruik de hersenontwikkeling negatief beïnvloedt en blijvende schade aan kan richten. Door de constatering van de daling van de leeftijd waarop voor het eerst alcohol gedronken wordt en alle negatieve gevolgen die hieraan gekoppeld worden, is in 2004 door verschillende organisaties, zoals het Trimbos-instituut², alarm geslagen (Bovens, 2009). Er zijn inmiddels verschillende onderzoeken gedaan naar de ernst van het probleem. Hieruit is onder meer naar voren gekomen dat in 2007 de helft van alle vijftienjarige jongens in de maand voorafgaande aan het onderzoek één of meerdere keren ongeveer vijf glazen alcohol hadden gedronken. Een andere uitkomst was dat 48% van de twaalfjarige meisjes al een keer alcohol had gedronken. Overmatig alcoholgebruik is geconstateerd in het uitgaanscircuit, op jongerencampings, hangplekken en de steeds populairder wordende keten en hokken (Vollebergh, 2009).

Dit alles in acht nemend kan geconcludeerd worden dat alcoholvoorlichting onder adolescenten essentieel is. Het is van het grootste belang dat jongeren zich bewust worden van de gevolgen die hun drinkgedrag met zich mee kan brengen en zij een verandering aanbrengen in dit gedrag.

3.3. Voorlichting

Voorlichting is een vorm van communicatie. Het kan ingezet worden om men een bepaalde mening over een onderwerp te laten vormen, maar het kan ook bedoeld zijn om mensen op de hoogte te brengen of te laten nadenken en daarmee bepaald gedrag te beïnvloeden. In deze literatuurscriptie zal ik mij alleen richten op de laatstgenoemde vorm van voorlichten. Ik zal beginnen met een uiteenzetting van het begrip voorlichting.

² Trimbos: Landelijk kennisinstituut voor de geestelijke gezondheidszorg, de verslavingszorg en de maatschappelijke zorg.

Achter de term *voorlichting* gaat een web van toepassingen en denkwijzen schuil. De voorlichtingskunde kan ons daar meer inzicht in verschaffen. Volgens Van den Ban (1985) is voorlichting een belangrijk hulpmiddel om mensen in staat te stellen de bestaande wetenschappelijke en maatschappelijke kennis optimaal te benutten voor de realisatie van hun eigen doelen. Toch is het begrip niet eenduidig, er worden verschillende betekenissen aan het woord 'voorlichting' gegeven. We kunnen bijvoorbeeld onderscheid maken in overheidsvoorlichting, landbouw- en beroepskeuzevoorlichting en gezondheidsvoorlichting. Bij overheidsvoorlichting ligt het accent op het verschaffen van informatie om de burger een zo goed mogelijke mening te kunnen laten vormen over bepaalde maatschappelijke kwesties. Ook wordt overheidsvoorlichting gebruikt om het imago van een bepaald instituut te verbeteren; denk aan de reclamespot van de belastingdienst, met als slogan 'Leuker kunnen we het niet maken, wel makkelijker'. Bij landbouw- en beroepskeuzevoorlichting wordt gedacht aan hulp bieden bij besluitvorming, wanneer er meerdere alternatieven beschikbaar zijn. Bij de gezondheidsvoorlichting is het grootste belang om bewustwording te creëren van de achtergronden van het eigen gedrag en een beter inzicht in de gevolgen hiervan. Ook heeft deze voorlichting als doel de waarde van gezondheid positiever te laten waarderen, met als gewenst gevolg het zorgvuldiger omspringen met deze gezondheid.

De verschillen zitten vooral in de intentie van de voorlichter. De voorlichter kan zich richten op *meningsvorming*; met dit doel gaat de voorlichter educatief te werk. Wanneer hij of zij met de voorlichting tracht de *besluitvorming* te beïnvloeden, wordt dit persuasieve voorlichting genoemd. De voorlichting wordt in deze gevallen ook bepaald door de mate waarin de voorlichter een bepaalde mening of een bepaald besluit optimaal acht voor de doelgroep. Andere doelen van voorlichten kunnen *kennisvermeerdering* en *bewust worden van problemen en het verhelderende van eigen doelen en mogelijkheden* zijn (Van den Ban, 1985).

Alcoholvoorlichting is een goed voorbeeld van persuasieve voorlichting, daarom zal deze vorm van voorlichting nader uiteengezet worden.

3.3.1. *Persuasieve voorlichting*

Persuasieve voorlichting wordt door Koelen en Martijn (zoals weergegeven in Röling, 1994) gedefinieerd als 'een communicatieve activiteit, gericht op verandering in attitude en gedrag in een door de zender aangegeven richting, waarbij het belang van de ontvanger centraal staat'. Kenmerken van persuasieve voorlichting zijn onder andere dat het intentioneel is; men wordt niet per ongeluk overtuigd. Daarnaast bestaat er altijd enige mate van vrijheid

bij de ontvanger, deze handelt na overtuiging door argumenten uit vrije wil. Verder leidt persuasieve voorlichting tot een verandering in mentale staat van de ontvanger. Waar persuasieve voorlichting zich onderscheidt van bijvoorbeeld persuasieve reclame, is dat het belang van de ontvanger centraal staat. Bij persuasieve reclame is dit het belang van de zender.

Persuasieve voorlichting is volgens Van Woerkom en Kuiper (1995) minder vrijblijvend en ingrijpender dan informatieve voorlichting. Wanneer men informatieve voorlichting geeft gaat men ervan uit dat de ontvanger van de boodschap zelf goed in staat is om een behoorlijk besluit te nemen. Bij persuasieve voorlichting is er geen vertrouwen dat de ontvanger dit op eigen kracht kan. De ontvanger maakt de verkeerde afweging bij de besluitvorming en vertoont ongewenst gedrag. De ontvanger geeft argumenten voor een te lage waardering, sluit zich af voor tegenspraak en laat zich teveel leiden door wat anderen mensen lijken te denken. Voor een persuasieve voorlichter kan het een zware klus zijn door deze muur van tegenstand heen te breken.

Voor een persuasieve voorlichter is het van belang erachter te komen welke overtuigingen de ontvanger koestert. Er kan dan ingespeeld worden op de overtuigingen die niet correct zijn en de objectieve overtuigingen die ondergewaardeerd worden. Ook krijgt de voorlichting vaak gewoonweg niet genoeg aandacht. De persuasieve voorlichter kan van verschillende manieren gebruik maken om wél de aandacht te krijgen. Specifiek beeldmateriaal dat de doelgroep aanspreekt is een voorbeeld van een manier om de aandacht te krijgen.

3.3.2. Voorwaarden goede voorlichting

Voorlichting geven is dus niet voor iedereen weggelegd. Om te beginnen moet er aan een aantal voorwaarden worden voldaan wil men goed voorlichting kunnen geven. Volgens Van den Ban (1985) dient de voorlichter over een inhoudelijke en een methodische deskundigheid te beschikken. De inhoudelijke deskundigheid is van waarde, omdat de ontvanger moet kunnen vertrouwen op de informatie die hij of zij krijgt. Wanneer dit vertrouwen niet aanwezig is, kan de voorlichting weinig tot geen effect hebben. Een gezondheidsvoorlichter moet bijvoorbeeld kunnen laten zien dat hij of zij over genoeg kennis van dit onderwerp beschikt, om het vertrouwen van de ontvanger te winnen. Volgens Van den Ban is het verder van belang dat de voorlichter beschikt over inzicht en vaardigheid op het gebied van de voorlichtingsmethodiek en –strategie. Op verschillende doelgroepen zijn ook verschillende voorlichtingsmethoden van toepassing, jongeren dienen bijvoorbeeld in een

andere omgeving aangesproken te worden dan volwassenen. De voorlichtingsactiviteit dient afgestemd te zijn op de doelgroep (NIGZ, 2008).

Alcoholvoorlichting kunnen we scharen onder het kopje gezondheidsvoorlichting. Middels alcoholvoorlichting wil men bewustwording van het gedrag en de gevolgen van overmatig alcoholgebruik creëren om zo gedragsverandering te laten optreden. De voorlichter bepaalt in dit geval het belang van de ontvanger. Gezondheidsvoorlichters bepalen bijvoorbeeld voor ons dat het in ons belang is om gezonder te gaan leven, zoals alcoholvoorlichters voor jongeren bepalen dat het in hun belang is om minder of geen alcohol te drinken. Dit werkt echter alleen als de jongere zelf er ook van overtuigd is dat de voorlichting in zijn of haar belang wordt gegeven. Zoals al eerder genoemd is volgens Van den Ban (1985) de enige macht waarover een voorlichter beschikt *het vertrouwen van zijn cliënten dat hij bereid en in staat is hun belang te dienen*. Het is dus van groot belang dat de jongere overtuigd raakt van de voorlichting die wordt gegeven en zich hierdoor aangesproken voelt om een verandering in zijn of haar gedrag aan te brengen. Om effectieve alcoholvoorlichting te kunnen geven dient de voorlichter derhalve te beschikken over informatie over hoe adolescenten hun gedrag zien. Op deze visie kan vervolgens met voorlichting worden ingespeeld en omgebogen worden naar een meer gewenste visie. Onderzoek naar dit aspect is essentieel voordat er een voorlichtingsproject opgezet kan worden.

3.4. Theorieën over gedrag en voorlichting

3.4.1. Theorie van gepland gedrag van Ajzen en Madden

Het belang van de consequenties van bepaald gedrag is vaak de aanleiding tot het geven van voorlichting (Van Woerkum en Kuiper, 1995). Het is voor adolescenten van belang dat zij weten dat alcoholgebruik ernstige gezondheidsrisico's met zich mee kan brengen en dat zij om deze reden hun gedrag moeten bijstellen.

Met de theorie van gepland gedrag (theory of planned behavior) van Ajzen en Madden kan men analyseren welke overwegingen tot een bepaald gedrag leiden. Deze theorie is toepasbaar op menselijk gedrag en kan gebruikt worden om gedrag van zowel volwassenen als jongeren te voorspellen. De aanzet tot deze theorie werd gegeven door onderzoek van Fishbein (1967) naar hoe personen zich een attitude (houding) ten aanzien van een bepaald gedrag vormen (Van Woerkum en Kuiper, 1995). Een bepaalde attitude wordt gevormd door een evaluatie van een aantal mogelijke consequenties van het gedrag. Men weegt dus af hoe

positief of negatief de gevolgen van een bepaalde actie kunnen zijn en vormt zich dan een attitude ten aanzien van deze actie. Deze attitude blijkt vrij stabiel te zijn en kan ook als voorspellende waarde voor gedrag gebruikt worden.

Verder onderzoek leidde tot de theorie van beredeneerd gedrag (theory of reasoned action) van Fishbein en Ajzen (1980). De *subjectieve norm* (de invloed van de verwachtingen van belangrijke anderen) is aan deze theorie toegevoegd. Uiteindelijk resulteert de afweging tussen de attitude en de subjectieve norm in een intentie (het voornemen tot bepaald gedrag). Ajzen en Madden (1986) hebben nog een element toegevoegd aan deze theorie, de *eigen effectiviteit*. Hiermee wordt de persoonlijke inschatting van het gemak of de moeilijkheid waarmee het gedrag daadwerkelijk uitgevoerd kan worden bedoeld. De theorie wordt nu de *theorie van gepland gedrag* genoemd, waarin drie elementen leiden tot een intentie van gedrag. In het volgende schema wordt duidelijk hoe deze sociaal-psychologische elementen zich tot elkaar verhouden.

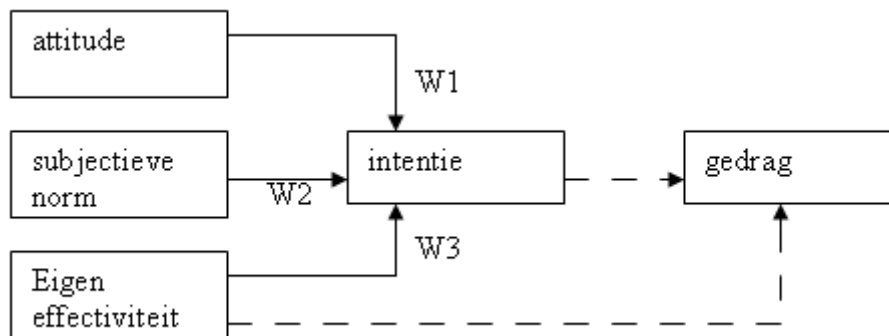

Figuur 1. *Theorie van gepland gedrag* (zoals weergegeven in Van Woerkum en Kuiper, 1995).

In het schema zijn wegingsfactoren (W1, W2 en W3) toegekend aan de verschillende elementen. De attitude heeft bijvoorbeeld meer invloed op de intentie dan de eigen effectiviteit.

Om gedragsverandering te laten optreden door verandering van de gedragsintentie is beïnvloeding van attitude, subjectieve norm en eigen effectiviteit nodig, waarvan *attitude* de meeste aandacht dient te krijgen als belangrijkste determinant van gedrag. Attitudeverandering wordt echter bemoeilijkt doordat mensen meer waarde hechten aan onmiddellijke gevolgen dan gevolgen op de lange termijn. Gewenst gedrag heeft vaak nabije negatieve gevolgen, zoals ontwenningverschijnselen, terwijl de positieve gevolgen pas merkbaar zijn na langere tijd, zoals een betere gezondheid. Met andere woorden: wanneer

gedrag niet direct beloond wordt, vinden mensen het minder interessant om het te veranderen (De Vries, 1995).

De waarneming van de *subjectieve norm* door personen is niet altijd zuiver. Uit onderzoek blijkt dat hier een zogenaamde ‘false consensus’ aan verbonden is; men overschat de frequentie waarmee eigen meningen en voorkeuren, maar ook eigenschappen en gedragingen in het algemeen voorkomen (Van Gent, 2000). Bosveld, Koomen en van der Pligt (1990) hebben in hun onderzoek naar false consensus in verschillende situaties aangetoond dat men verwacht dat de mensen met dezelfde mening in de meerderheid zijn. Studenten die tegen een rookverbod zijn, achten deze mening populairder dan studenten die vóór een rookverbod zijn, en omgekeerd ook zo. Concluderend kan er gezegd worden dat de inschatting van de hoeveelheid mensen met dezelfde mening een belangrijke determinant is voor gedrag.

Ook de inschatting van de *eigen effectiviteit* is vaak bedrieglijk; volgens Langer (1975) berust deze inschatting op de ‘illusie van controle’. Langer voerde een experiment uit door middel van het houden van een loterij. Het ene deel van de groep mocht zelf hun lot uitkiezen en het andere deel van de groep kreeg een lot toegewezen. Vervolgens werd aan iedereen de vraag gesteld voor welke prijs zij het lot door zouden verkopen. De mensen die zelf hun lot hadden mogen uitkiezen noemden significant hogere bedragen dan de andere groep. Hieruit blijkt dat dit deel dacht dat hun winst hoger zou zijn doordat zij het lot zelf hadden uitgekozen. De conclusie van dit onderzoek is dat mensen vaak de mate waarin zij hun gedrag kunnen bepalen en de mate waarin ze de uitkomsten van hun gedrag in de hand kunnen houden overschatten. Deze vertekende percepties van de eigen effectiviteit spelen samen met de attitude en de subjectieve norm een rol bij het vormen van de intentie en zo de totstandkoming van gedrag.

Om de *gedragsintentie* te veranderen staat nog een factor in de weg. Mensen hebben de neiging om te denken dat positieve gebeurtenissen hen zelf eerder zullen overkomen en dat negatieve gebeurtenissen waarschijnlijker zijn voor anderen (Van der Pligt en Van Schie, 1991). Dit wordt ook wel *onrealistisch optimisme* genoemd. In een situatie waarin voorlichters mensen willen wijzen op de negatieve aspecten van hun gedrag en op de positievere effecten van alternatieven, werkt het onrealistisch optimisme van een persoon een verandering van gedragsintentie tegen (De Vries, 1995).

Er zijn verschillende manieren waarop het onrealistisch optimisme verminderd kan worden. Deze manieren zijn allen gericht op het verkleinen van de interpretatieruimte van de ontvanger van de voorlichting. Zo kan men het perspectief van anderen laten zien waarmee

duidelijk wordt waarom die anderen te lage risico-inschattingen maakten. Daarnaast kan de *referentiepersoon* gespecificeerd worden; mensen kiezen vaak een kwetsbaar persoon bij het geven van hun risico-inschattingen zodat het lijkt alsof men zelf lagere risico's loopt (De Vries 1995).

3.4.2. Model van persuasieve voorlichting van McGuire

Middels alcoholvoorlichting wil men de besluitvorming van de doelgroep beïnvloeden. Dit noemt men persuasieve voorlichting; de voorlichter probeert de ontvanger te overreden met informatie. Met persuasieve teksten wordt getracht de attitude van de ontvanger te beïnvloeden door middel van de gegeven informatie (Hoeken, 1998). Deze ontvanger kan elk gewenst persoon zijn, in dit geval een adolescent. Het is er veelal op gericht om met aansprekende argumenten een persoon ervan te overtuigen dat het wenselijk is om zijn of haar gedrag op korte termijn aan te passen.

McGuire ontwikkelde in 1972 het *informatieverwerkingsparadigma* (Hoeken, 1998). Hierin komen alle elementen uit zijn later ontwikkelde vijf-stappenmodel aan bod in overkoepelende elementen. In dit paradigma worden drie deelprocessen onderscheiden die leiden tot succesvolle overtuiging van de ontvanger. Het paradigma kan schematisch als volgt weergegeven worden:

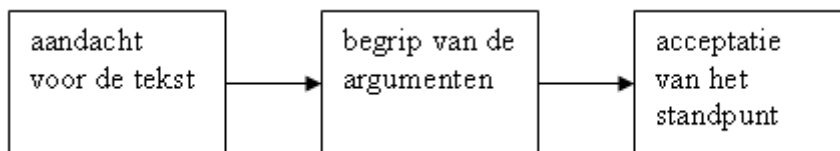

Figuur 2. Het informatieverwerkingsparadigma van McGuire (zoals weergegeven in Hoeken, 1998).

De drie stappen in het informatieverwerkingsparadigma dienen opeenvolgend doorlopen te worden wil er effectieve overtuiging plaatsvinden. De ontvanger kan het standpunt bijvoorbeeld niet accepteren wanneer hij of zij de argumenten ervoor niet begrijpt.

Deze drie overkoepelende elementen in het informatieverwerkingsparadigma heeft McGuire later uitgewerkt met als resultaat het vijf-stappenmodel van persuasieve voorlichting (McGuire, 1985). Dit model bevat factoren die volgens McGuire leiden tot gedragsverandering (NIGZ, 2005). Persuasie begint volgens McGuire met succesvolle communicatie. De blootstelling aan de boodschap is een voorwaarde om een gedragsverandering te kunnen bereiken. Voorlichters dienen dan ook te beschikken over

technieken om de aandacht voor hun boodschap te trekken. Vervolgens dient er vanuit de ontvanger *aandacht* en interesse te zijn voor de boodschap die de voorlichter overbrengt. De boodschap moet ook *begrepen* worden door de ontvanger en deze moet over de vaardigheden beschikken, of zich deze eigen maken, om het gewenste gedrag uit te voeren. Dit is het moment waarop de *attitude* van de ontvanger *verandert*; deze wordt in overeenstemming met de boodschap gebracht. Vervolgens moet de informatie en de attitude *opgeslagen* worden in het geheugen en weer *teruggehaald* kunnen worden op het moment dat dit nodig is. Mensen moeten besluiten zich te gedragen zoals zij zich herinneren hoe nodig is en dit besluit ook *uitvoeren*. Als laatst moet het vertoonde gedrag direct bekrachtigd of beloond worden en behouden blijven. Volgens McGuire dienen deze stappen succesvol en voorafgaand aan elkaar doorlopen te worden, wil er gedragsverandering plaatsvinden. Omdat er gemakkelijk ergens een fout op kan treden, bijvoorbeeld in het geval dat de boodschap niet goed begrepen wordt door de ontvanger, kan er gezegd worden dat volgens deze theorie gedragsverandering middels voorlichting erg moeilijk te bereiken kan zijn. Het vijf-stappenmodel van persuasieve voorlichting kan schematisch als volgt weergegeven worden:

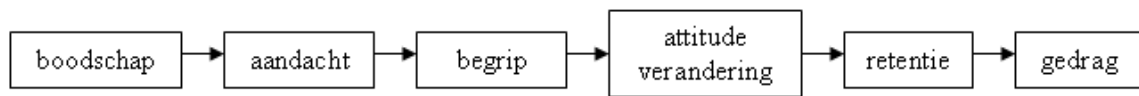

Figuur 3. Model van persuasieve voorlichting van McGuire (1985)

In het model van persuasieve voorlichting wordt geen onderscheid gemaakt naar leeftijd van de ontvanger, het betreft een universeel model toepasbaar op alle leeftijden.

3.5. Vergelijking en weging van relevante benaderingen

Ajzen en Madden (Van Woerkum & Kuiper, 1995) en McGuire (1985) bieden beiden een theorie waarin factoren te onderscheiden zijn die leiden tot gedrag en gedragsverandering, respectievelijk de theorie van gepland gedrag (TPB) en het model van persuasieve voorlichting. De TPB biedt een schema waarin te zien is welke factoren bijdragen aan de totstandkoming van gedrag. De attitude wordt hierin aangemerkt als meest belangrijke determinant voor de intentie en het uiteindelijke gedrag. In het model van persuasieve voorlichting verandert volgens McGuire de attitude van de ontvanger tegenover een bepaald onderwerp wanneer succesvolle communicatie plaatsvindt. Dit kan de schakel tussen de twee theorieën genoemd worden. McGuire stelt dat een attitude te veranderen is door middel van

succesvolle communicatie en Ajzen en Madden stellen dat beïnvloeding van de attitude nodig is om gedragsverandering op te laten treden.

De theorieën vullen elkaar aan doordat de TPB stelt dat de attitude de belangrijkste determinant voor gedrag is en het model van persuasieve voorlichting aangeeft hoe een attitude verandert en vervolgens vastgehouden kan worden. Waar de TPB aangeeft hoe gedrag psychologisch tot stand komt, geeft het model van persuasieve voorlichting aan hoe communicatie hier invloed op uit kan oefenen.

In figuren 1 en 2 worden de TPB van Ajzen en Madden (Van Woerkum & Kuiper, 1995) en het model van persuasieve voorlichting van McGuire schematisch weergegeven. In de TPB wordt aangegeven dat de invloed van de attitude op de intentie sterker is dan die van de eigen effectiviteit. In de theorie is echter niet opgenomen *hoe* de attitude beïnvloed kan worden. Het schema van het model van persuasieve voorlichting zit anders in elkaar. Het bestaat uit factoren van communicatie, de verandering van determinanten van gedrag en vervolgens het behoud van de gedragsverandering. In dit schema wordt vollediger weergegeven hoe gedrag veranderd kan worden, maar andere bepalende factoren voor gedrag, zoals de subjectieve norm en de eigen effectiviteit, worden achterwege gelaten.

Deze twee theorieën kunnen samengevoegd worden in het volgende meer volledige schema van boodschap van de voorlichter naar gedragsverandering van de ontvanger:

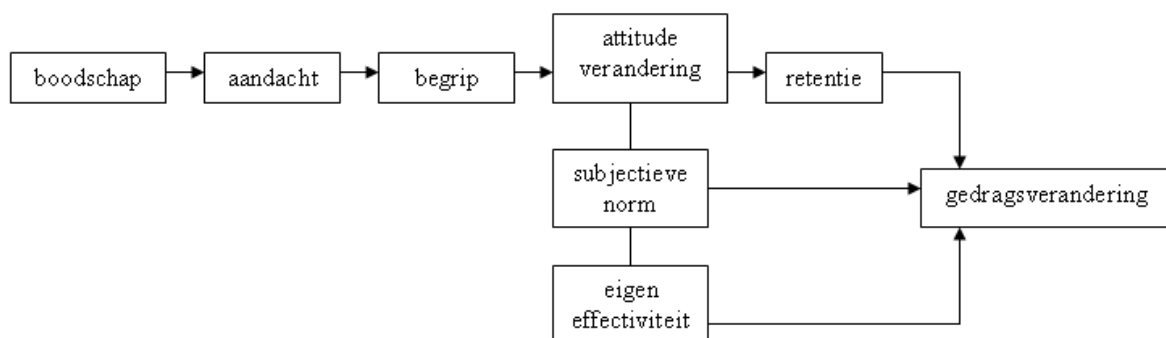

Figuur 4. Schema voor gedragsverandering gebaseerd op de TPB en het model van persuasieve voorlichting.

Dit schema van samengevoegde theorieën kan gebruikt worden om voorlichting gericht op gedragsverandering te toetsen.

3.6. Conclusie

Alcoholvoorlichting onder jongeren is heden ten dage van belang vanwege de ernstig negatieve gevolgen dat overmatig alcoholgebruik met zich mee kan brengen. Voor jongeren kan alcoholgebruik onder andere leiden tot beschadiging aan de hersenen en een verminderde kwaliteit van leven. Ook kan het op vroege leeftijd beginnen met alcohol drinken resulteren in afhankelijkheid en verslaving van alcohol op latere leeftijd.

Om een boodschap effectief over te brengen dient voorlichting op een adequate manier bedreven te worden. Jongeren behoren tot de specifieke doelgroep van mensen waarvan de hersenen nog in ontwikkeling zijn. Om een boodschap effectief over te brengen vereist deze groep dan ook een specifieke methodiek van voorlichting. Alcoholvoorlichting wordt dan ook getypeerd als persuasieve voorlichting. Op deze vorm van voorlichten zijn verschillende theorieën van toepassing. De theorie van gepland gedrag van Ajzen en Madden kan gebruikt worden om gedrag te voorspellen. Hierbij wordt de attitude aangemerkt als belangrijkste determinant van gedrag. Het vijf-stappenmodel van McGuire (1985) laat in navolging van deze theorie zien hoe attitudeverandering op kan treden en zo ook het uiteindelijke gedrag. De twee theorieën zijn hiermee samen te voegen zoals weergegeven in figuur 4.

Met dit nieuwe model kan antwoord worden gegeven op de vraag waar alcoholvoorlichting aan moet voldoen om gedragsverandering teweeg te brengen. Omdat de attitude als belangrijkste determinant van gedrag aangemerkt kan worden, dient de voorlichting erop gericht te zijn deze te veranderen. Hiervoor dient er ten eerste aandacht en begrip te zijn voor de boodschap van de voorlichter. Alleen op deze manier kan er een attitudeverandering optreden. Vervolgens dient de attitude opgeslagen te worden in het geheugen en weer teruggehaald kunnen worden wanneer dit nodig is middels retentie. Op dit moment vindt er een succesvolle gedragsverandering plaats.

3.7. Reflectie op conclusie

Nu de twee theorieën samengevoegd zijn in een nieuw model is er sprake van een vollediger beeld van hoe voorlichting kan leiden tot gedragsverandering. Het is duidelijk welk element beïnvloed dient te worden en waar de verandering optreedt. Het model biedt een houvast aan voorlichtingontwikkelaars die als doel hebben gedragsverandering op te laten treden. Hiermee is de doelstelling van de literatuurscriptie bereikt, waarin als doel werd gesteld te achterhalen aan welke punten alcoholvoorlichting dient te voldoen wil deze gedragsverandering teweeg brengen.

4. Methodologische verantwoording

4.1. Type onderzoek

Het onderzoek wordt uitgevoerd in opdracht van de SP raadsfractie van de gemeente Veenendaal. Het gaat hier om een beschrijvend onderzoek naar de preventieprogramma's die de gemeente Veenendaal momenteel gebruikt en de punten waarop deze programma's volgens professionals verbeterd of aangevuld kunnen worden. Het onderzoek is beschrijvend te noemen omdat de actuele gang van zaken beschreven wordt. Het onderzoek beschrijft welke preventieprogramma's voor jongeren er momenteel in de gemeente Veenendaal gebruikt worden. Daarnaast wordt beschreven wat de verbeterpunten van of aanvullingen op preventieprogramma's in de gemeente Veenendaal volgens professionals zouden moeten zijn.

4.2. Beschrijving en operationalisering van relevante theoretische concepten

Alcoholvoorlichting is veelal gericht op gedragsverandering. Dit wordt ook wel persuasieve voorlichting genoemd (Van den Ban, 1985). Over gedrag en het bereiken van gedragsverandering zijn verschillende theorieën ontwikkeld, zoals de theorie van gepland gedrag van Ajzen en Madden (Van Woerkum & Kuiper, 1995) en het model van persuasieve voorlichting van McGuire (1985). Door middel van het stellen van gerichte vragen aan de participanten kan ontdekt worden of deze theorieën worden toegepast in voorlichtingsprogramma's. Hierbij kan gedacht worden aan de volgende vragen:

- Bent u op de hoogte van theorieën aangaande gedragsverandering?
- Heeft u het idee dat er in de voorlichting gebruik gemaakt wordt van een dergelijke theorieën? Zoja, welke en op welke manier?

Volgens de theorie van gepland gedrag is de attitude van een persoon grotendeels bepalend voor de gedragsintentie en daarmee het uiteindelijk vertoonde gedrag. Volgens deze theorie zouden preventieprogramma's zich dus hoofdzakelijk moeten richten op de verandering van de attitude van personen. Middels een interview kan goed achterhaald worden welk doel het preventieprogramma nastreeft. Mocht dit niet de attitudeverandering zijn, dan kunnen mogelijke aanpassingen in het programma als aanbeveling dienst doen.

Ook kan er gekeken worden of de stappen in het model van McGuire (1985) doorlopen worden in de huidige preventieprogramma's. Volgens McGuire dragen verschillende factoren bij aan succesvolle gedragsverandering, waarin communicatie een belangrijke rol speelt. Wanneer de communicatie niet aan een bepaalde eis voldoet, heeft de

gedragsverandering minder kans van slagen. Middels een interview kan blootgelegd worden wat de stappen zijn die in de voorlichting doorlopen worden. Het kan zijn dat er stappen overgeslagen of niet correct uitgevoerd worden. Mocht dit het geval zijn, dan kan de gemeente aanbevolen worden de uitvoering van deze stappen nog eens na te lopen en/of ontbrekende stappen alsnog op te nemen in de voorlichting.

4.3. Beschrijving dataverzameling

In december 2009 en januari 2010 zijn er interviews afgenomen bij professionals op het gebied van alcoholvoorlichting. Deze professionals betreffen ambtenaren, wetenschappers en medewerkers van preventie-instellingen. Er zijn in totaal elf interviews afgenomen. Onder de participanten bevinden zich ambtenaren van de gemeente Veenendaal, een ambtenaar van politie, medewerkers van Stichting Voorkom³ en Stichting Alcoholpreventie⁴, preventiewerkers van Centrum Maliebaan⁵ en medewerkers van het Trimbos-instituut⁶.

De onderzoekseenheden in dit onderzoek betreffen professionals op het gebied van alcoholvoorlichting. Er is getracht medewerkers van alle verschillende organisaties die betrokken zijn bij alcoholvoorlichting aan jongeren in het onderzoek te betrekken. De start lag bij de gemeente Veenendaal. Hier is een aantal ambtenaren gevraagd om als informanten op te treden en personen aan te dragen die bij konden dragen aan de dataverzameling voor het onderzoek. Hieruit kwam naar voren dat er twee organisaties in Veenendaal werkzaam zijn als daadwerkelijk uitvoerders van alcoholvoorlichting aan jongeren, te noemen Centrum Maliebaan en Stichting Voorkom. In de gemeente Veenendaal is daarnaast de GGD actief in het voorlichten van kinderen in het basisonderwijs. Omdat dit onderzoek zich alleen richt op preventieprogramma's voor jongeren op middelbare scholen is deze organisatie niet in het onderzoek betrokken.

Uit gesprekken met medewerkers van Centrum Maliebaan en Stichting Voorkom is gebleken dat de daadwerkelijke vorming van alcoholvoorlichting voortvloeit uit onderzoek door het Trimbos-instituut. Voor het onderzoek was het dan ook vruchtbaar om gesprekken te voeren met wetenschappers van het Trimbos-instituut. Als voorbereidend onderzoek is er tevens contact opgenomen met de politie te Veenendaal om te achterhalen of de zienswijze van de gemeente, namelijk de toename aan overlast door jongeren in het uitgaanscircuit, overeenkwam met de zienswijze van de politie. Voor het onderzoek was het verder interessant

³ Stichting Voorkom: organisatie gericht op het voorkomen van verslavingen.

⁴ Stichting Alcoholpreventie (STAP): Nederlands instituut voor alcoholbeleid

⁵ Centrum Maliebaan: instelling voor verslavingspsychiatrie

⁶ Trimbos: Landelijk kennisinstituut voor de geestelijke gezondheidszorg, de verslavingszorg en de maatschappelijke zorg.

om de visie van de politie op de problematiek te beschrijven. Hiervoor is een wijkagent werkzaam in het centrum van Veenendaal telefonisch geïnterviewd.

De plaats van het onderzoek is de gemeente Veenendaal. Het onderzoek is specifiek gericht op alcoholvoorlichting aan jongeren in de leeftijd van twaalf tot en met achttien jaar in de gemeente Veenendaal. Dit is de leeftijd waarop jongeren onderwijs op de middelbare school genieten.

De methodologische keuze om voor kwalitatief of kwantitatief onderzoek te kiezen is gevallen op kwalitatief onderzoek, door middel van het afnemen van diepte interviews. Dit is de geschikte methode, omdat hiermee het bijzondere van de voorlichtingsprogramma's wordt beschreven. Er zijn meerdere redenen om te kiezen voor een kwalitatieve onderzoeksmethode. Middels kwalitatief onderzoek kunnen achterliggende gedachtes en meningen beter blootgelegd worden dan middels kwantitatief onderzoek. Door middel van een interview kan immers doorggevraagd worden wanneer het antwoord niet helemaal duidelijk is en is er meer ruimte voor eigen suggesties van de respondent. Ook is er meer ruimte voor de interpretatie van de beleving van de onderzochte en verklaringen van professionals vanuit theoretische of maatschappelijke achtergronden (Boeije, 2005).

Interviews lijken in dit onderzoek op zijn plaats omdat in kaart gebracht dient te worden wat de visie van professionals op de huidige alcoholvoorlichting is. Middels enquêtes komt men hier minder makkelijk achter, of er moeten exact de juiste vragen gesteld worden. Om achter de precieze inhoud van een dergelijk preventieprogramma te komen, welke doelen nagestreefd worden en de visie van de professional te ontdekken is het afnemen van een interview relevant.

De interviews hebben plaats gevonden aan de hand van een topiclijst (zie bijlage) als interviewinstrument. Deze vorm van interviewen is minder-gestructureerd te noemen. De volgorde van de vragen ligt niet vast maar er wordt gebruik gemaakt van topics (onderwerpen). Er is ruimte voor de reactie van de participant en wanneer dit nodig geacht wordt, wordt er doorggevraagd. De onderzoeksvraag (probleemstelling) is omgezet naar vragen die daadwerkelijk aan de participanten gesteld kunnen worden. Deze vragen staan in de topiclijst (zie bijlage). De topiclijst is tijdens de interviews gebruikt als handvat om niet teveel van het onderwerp van het interview af te wijken en om er voor te zorgen dat er geen belangrijke onderwerpen of vragen overgeslagen worden.

Naast het maken van aantekeningen tijdens het interview zijn de gesprekken ook opgenomen met een (tape)recorder. Dit heeft verschillende voordelen. Het komt de kwaliteit van de gegevens ten goede omdat de onderzoeker zich beter kan concentreren op het gesprek

(Boeije, 2005). Daarnaast kunnen de opgenomen teksten getranscribeerd en geanalyseerd worden met behulp van het computerprogramma MaxQDA.

Voor het verzamelen van gegevens over de inhoud van de voorlichting, is er bij uitvoering van de voorlichting door Centrum Maliebaan en Stichting Voorkom geobserveerd. Deze onderzoekstechniek is toegepast als aanvulling op de gegevens over de inhoud van de voorlichting die uit gesprekken met participanten zijn verzameld.

Door Tamarah Collij zijn enquêtes afgenomen bij 300 leerlingen op middelbare scholen in Veenendaal. In deze enquête is ter afsluiting de volgende vraag gesteld:

“Veel alcoholvoorlichting bereikt jongeren niet. Kun je aangeven waar alcoholvoorlichting aan moet voldoen wil dit tot jongeren doordringen?”

De antwoorden van leerlingen op deze vraag zijn ook meegenomen in de resultaten ter ondersteuning van de geformuleerde aanbevelingen aan de gemeente Veenendaal.

4.4. Beschrijving data-analyse

Voor het analyseren van de interviews is het computerprogramma MaxQDA gebruikt. Het analyseren van de teksten is nodig om de verstrekte informatie door participanten met elkaar in verband te brengen. Ook kan er door analyse beter beoordeeld worden welke informatie in de eindrapportage opgenomen kan worden. Met MaxQDA kunnen teksten uiteen worden gerafeld en relevante fragmenten voor het onderzoek als het ware apart worden gezet. Het fragment behoort dan tot een categorie, waar een begrip (code) aan toegekend kan worden. Wanneer de onderzoeker terug wil kijken naar een bepaald fragment uit het interview is dit makkelijk op te zoeken. Ook kunnen interviews van verschillende participanten met elkaar vergeleken worden. Fragmenten die sterk op elkaar lijken kunnen zodoende dezelfde code toegewezen krijgen. Voor de onderzoeker is het op deze manier makkelijk om te zien welke participanten het bijvoorbeeld met elkaar eens waren of juist helemaal niet.

In MaxQDA zijn de interviews als teksten geanalyseerd. Fragmenten met hetzelfde onderwerp zijn bij dezelfde code ingedeeld door middel van open coderen. Zo konden antwoorden van verschillende participanten goed vergeleken worden. Door axiaal te coderen zijn de hoofdcodes van de subcodes gescheiden en is er een codeboom ontstaan (zie bijlage). Door het axiaal coderen is er een betere structuur en overzicht in de codes ontstaan wat het makkelijker maakt om met de gegevens te werken. Hierna kon het structureren van de gegevens beginnen. In deze fase is gekeken naar veel terugkomende en dezelfde informatie van verschillende participanten, wat voor de participant duidelijk belangrijk was in het interview en hoe de informatie de onderzoeksvraag kon beantwoorden.

4.5. Betrouwbaarheid en validiteit

Om de kwaliteit van het onderzoek in het algemeen te bewaken is er eerst literatuuronderzoek naar voorlichting gericht op gedragsverandering uitgevoerd. Dit literatuuronderzoek heeft geleid tot de vorming van het theoretisch kader. Ook is er een plan van aanpak opgesteld. De afgenomen interviews zijn op tape opgenomen en naar aanleiding van de opname getranscribeerd. De geanalyseerde teksten zijn dus geen interpretatie van antwoorden door de onderzoeker. Daarna zijn de teksten geanalyseerd met het computerprogramma MaxQDA.

De betrouwbaarheid van een onderzoek wordt meestal gewaardeerd in termen van herhaalbaarheid van de meting. Wanneer hetzelfde verschijnsel met hetzelfde instrument herhaaldelijk wordt gemeten, dient dit tot dezelfde waarneming te leiden (Boeije, 2006). Met kwalitatief onderzoek is dit een lastige kwestie en zo ook bij dit specifieke onderzoek, omdat het meetinstrument minder gestandaardiseerd is dan bijvoorbeeld een enquête. Het gebruikte meetinstrument betreft een topiclijst (zie bijlage). Hier staan topics op die zeker besproken dienden te worden met de participant. Naast deze topics zijn ook andere onderwerpen besproken, aangekaart door de onderzoeker of de participant. In een open interview wordt vrijuit gepraat en kan het gesprek eigenlijk alle kanten op gaan. Belangrijk is dat de onderzoeker zich in ieder geval aan de topics op de topiclijst houdt, zodat een andere onderzoeker met dezelfde vragenlijst het over dezelfde topics kan hebben waar de participant dezelfde antwoorden op kan geven. Het probleem hierbij is echter dat de mening van de participant bijvoorbeeld over een jaar veranderd kan zijn en hij of zij dus andere antwoorden kan geven. De uitkomst van het onderzoek verandert daar dan ook mee. Ook kan het zo zijn dat de organisatie niet meer mee wil werken aan onderzoek en is replicatie dus helemaal niet meer mogelijk.

Om de betrouwbaarheid van de analyse te vergroten is er gewerkt met MaxQDA en bestaande procedures zoals open en axiaal coderen. Dit zijn bekende analysetechnieken die (kwalitatief) onderzoekers veel gebruiken. Deze stappen in het analyseproces zijn dan ook herkenbaar en te repliceren.

In dit onderzoek is getracht de validiteit te bewaken door ten eerste zo objectief mogelijk naar de gegevens te kijken. De interpretatie van de gegevens is op een zo neutraal mogelijke manier gebeurd. De teksten zijn getranscribeerd en daarna niet meer aangepast. Daarnaast is gekeken of de informatie die de participanten gaven een antwoord op de onderzoeksvraag kon vormen. Er is dus nagegaan of er wel gemeten werd wat in het

onderzoek de bedoeling was om te meten. Na ieder interview is gekeken of de topiclijst wel adequaat was voor dit onderzoek. Na het eerste interview bleek dat de topiclijst nog aangevuld kon worden met een aantal subtopics.

De uitkomsten van dit onderzoek gelden voor de gemeente Veenendaal maar ook voor gemeentes die met dezelfde en niet meer of minder preventieprogramma's werken. Andere gemeentes zouden dus ook baat bij de onderzoeksconclusies kunnen hebben. Deze gemeentes kunnen alleen in de provincie Utrecht liggen, omdat Centrum Maliebaan alleen actief is in deze provincie.

5. Resultaten en analyse

5.1. Beschrijving probleem

Volgens de gemeente is er sprake van een toename in overlast veroorzaakt door jongeren in het uitgaanscircuit in Veenendaal. De gemeente wijt deze problemen aan het overmatig alcoholgebruik van jongeren tijdens het uitgaan. Hier is echter geen onderzoek naar gedaan.

De politie van de gemeente Veenendaal wordt in de nachten van het weekend vaak opgeroepen door meldingen van overlast of geweld. De politie bevestigt dat er in de meeste gevallen alcohol in het spel is. Of er een toename in alcoholgebruik is, kan de politie niet bevestigen. Wel geeft zij aan een toename te detecteren in het samenscholen van groepen jongeren die zich misdragen. Als voorbeeld noemt de politie hinderlijk gedrag vertonen naar anderen toe die ook van de publieke ruimte gebruikmaken en het beschadigen van publieke goederen en/of zaken. De politie bevestigt dat er in deze groepen ook sprake is van alcoholgebruik. De toename in overlast van samenscholende groepen zou dus aan alcoholgebruik gerelateerd kunnen worden, maar deze relatie ligt niet vast. De politie heeft hier echter wel een sterk vermoeden van en gaat er vanuit dat de toename van overlast in de horeca over het algemeen te wijten is aan overmatig alcoholgebruik, omdat zij merkt dat de jongeren die betrokken zijn bij overlast vaak alcohol gebruikt hebben.

5.2. Middelen tot het geven van alcoholvoorlichting in de gemeente Veenendaal

Op gemeentelijk niveau zijn er verschillende preventieprogramma's op school die gebruikt kunnen worden. Dit zijn programma's en projecten die scholen zelf of instellingen kunnen uitvoeren. Het gaat hier om landelijk ontwikkelde interventies die kunnen worden opgenomen binnen het lokale beleid.

Voor jongeren tot zestien jaar kan gebruik worden gemaakt van het lesmateriaal en de handleiding van 'De gezonde school en genotmiddelen'. Daarnaast kunnen scholen gebruik maken van de lesprogramma's van Stichting Voorkom.

In de gehele provincie Utrecht is Centrum Maliebaan actief. De gemeente Veenendaal kan dan ook gebruik maken van de alcoholvoorlichting verzorgd door de afdeling preventie van Centrum Maliebaan (verder te noemen: Centrum Maliebaan). Deze voorlichting reikt tot de leeftijd van vierentwintig jaar.

5.3. Inhoud alcoholvoorlichting

‘De gezonde school en genotmiddelen’ is een preventieprogramma over alcohol, roken en drugs dat toe te passen is op zowel de basisschool als in het voortgezet onderwijs. De voorlichting wordt door de school zelf uitgevoerd met behulp van verschillende lesmaterialen. De school wordt ook gestimuleerd om ouders bij de voorlichting te betrekken en er worden verschillende handvatten aangereikt om dit te bewerkstelligen. Verder biedt het programma hulp aan de school om middelengebruik bij leerlingen te signaleren en om te interveniëren. Daarnaast wordt de school door dit programma gestimuleerd om een goed genotmiddelenreglement op te stellen en te communiceren naar de leerlingen toe. De doelstelling van ‘De gezonde school en genotmiddelen’ luidt *‘Ervoor te zorgen dat de leerlingen bereid en in staat zijn de risico's van genotmiddelen in te schatten en zich verantwoordelijk te gedragen met het oog op hun eigen gezondheid en die van anderen’* (Trimbos, 2007).

Stichting Voorkom is gericht op het voorkomen van verslavingen en heeft als doelstelling jongeren weerbaar te maken voor het gebruik van genotmiddelen. Zij geeft preventieve voorlichting op middelbare scholen door heel Nederland om dit doel te bereiken. In Veenendaal is deze stichting ook actief. Stichting Voorkom spreidt de voorlichting uit over drie lessen. Tijdens het observeren blijkt dat de jongeren tijdens de eerste kennismaking een zogenaamde ‘Lesbrief over alcohol’ uitgereikt krijgen. In de eerste les geeft de voorlichter feitelijke informatie over alcoholgebruik en ook de gevolgen die het gebruik kan hebben komen aan bod. Uit observatie blijkt dat jongeren op zeer persoonlijke wijze aangesproken. Eerst worden de leerlingen aangemoedigd zelf iets te zeggen, maar daarna worden leerlingen aangewezen. De vragen die gesteld worden hebben te maken met de persoonlijke ervaringen van de jongeren met alcohol. Hiermee wordt niet alleen het drinken ervan bedoeld, maar ook het kennen van mensen die alcohol drinken in hun directe omgeving. In de tweede les wordt er een film gepresenteerd waarin (ex)alcoholverslaafden vertellen wat alcoholgebruik met hun leven heeft gedaan. Tijdens deze film hebben de jongeren de opdracht gekregen om op te schrijven welke oorzaken en gevolgen van alcoholgebruik deze mensen aandragen. In de derde les neemt stichting Voorkom een ervaringsdeskundige mee. De verhalen van deze persoon hebben meestal een grote impact op de jongeren. Naderhand hebben de jongeren nog heel wat vragen die zij aan deze persoon willen stellen.

Centrum Maliebaan werkt met een persoonsgerichte benadering. In de voorlichting wordt gebruik gemaakt van een PowerPoint presentatie waarin alle feiten en gevolgen van

alcoholgebruik aan de orde komen. Daarnaast laten zij een filmpje zien waarin een jongere verschillende feestjes afgaat en met andere jongeren praat over hun alcoholgebruik. Ook worden de jongeren stellingen voorgelegd. De jongeren worden op persoonlijk vlak aangesproken door de voorlichter en actief betrokken bij de thema's die aan bod komen. Centrum Maliebaan geeft in vergelijking met Stichting Voorkom minder voorlichting in het middelbaar onderwijs. Het is dan ook niet het hoofddoel van deze organisatie om voorlichting te geven. Wanneer Centrum Maliebaan specifiek uitgenodigd wordt door een onderwijsinstelling om voorlichting te geven, dan voeren zij dit verzoek zeker uit. De organisatie is echter een instelling voor verslavingspsychiatrie en de afdeling preventie heeft als doel het ondersteunen en stimuleren van het gebruik van preventieprogramma's op scholen en andere jongereninstellingen. Voor advies en voorlichting kan er altijd contact opgenomen worden met de afdeling preventie.

Door middel van observatie is getracht de stappen uit het model van persuasieve voorlichting van McGuire (1985) te ontdekken tijdens het geven van de voorlichting. Er bleek genoeg aandacht te zijn voor de boodschap. Of er ook begrip was voor deze boodschap is niet vast te stellen zonder nader onderzoek. Ook kan er niets gezegd worden over de eventuele verandering van de attitude ten aanzien van het drinken van alcohol van de leerlingen zonder verder onderzoek, zoals een attitudemeting. Van de volgende stappen in het model van persuasieve voorlichting van McGuire, retentie en gedrag, kan niet worden geconcludeerd dat deze doorlopen worden omdat de leerlingen niet verder zijn geobserveerd in hun gedrag na de voorlichting.

5.4. Effectiviteit alcoholvoorlichting

De gemeente geeft aan niets te kunnen zeggen over de effectiviteit van alcoholvoorlichting. Er is geen terugkoppeling van de werkzame organisaties naar de gemeente toe. De gemeente is op de hoogte welke organisaties de alcoholvoorlichting verzorgen, maar is niet op de hoogte van de inhoud en effectiviteit hiervan.

Een medewerker van Stichting Alcoholpreventie (STAP) is heel duidelijk over de effectiviteit van alcoholvoorlichting aan jongeren:

“Alleen alcoholvoorlichting aan jongeren geven werkt niet. Daar kan ik heel kort over zijn.”

Volgens deze medewerker dient ook de omgeving aangepakt te worden. Hiermee bedoelt hij ouders, verzorgers en scholen.

Het signaal dat alcoholvoorlichting aan alleen jongeren niet werkt, geven meerdere participanten af. Ook medewerkers van Centrum Maliebaan zijn van mening dat de voorlichting voorbij jongeren dient te strekken:

“Er zijn filmpjes en spotjes op de tv, voor ouders zeg maar, en wat wij over het algemeen denken is dat de rol van de ouders heel belangrijk is. Het is ook niet voor niets dat ze nu die campagne gestart zijn, want ouders hebben vaak het idee dat wanneer hun kind 14/15 is dat ze het dan zelf wel weten. Dus ze gaan nu veel meer op de ouders zitten van zorg nou dat je kinderen voor hun 16^e jaar niet drinken.”

Ook wordt er gezegd:

“Bij de Gezonde school en genotmiddelen heb je bijvoorbeeld 4 pijlers, training van docenten, voorlichting aan jongeren maar ook bereiken van de ouders en een stukje beleidsadvisering op scholen, en dat is zeg maar wel effectief gebleken, het heeft niet zoveel zin om alleen die jongeren voor te lichten, als je dat doet moet je eigenlijk die 4 pijlers altijd meenemen. Want als je alleen die jongeren iets vertelt dan heeft het niet zoveel zin.”

Wanneer een medewerker van Stichting Voorkom de stelling ‘Alcoholvoorlichting aan jongeren werkt niet’ voorgelegd krijgt, is hij het daar niet mee eens. Stichting Voorkom evalueert hun alcoholvoorlichting met de leerlingen en heeft het idee dat de voorlichting op school wel degelijk effectief is. De participant heeft ook heel wat voorbeelden uit de praktijk waarin hij jaren later een leerling tegenkwam, die hem nog herkende en positieve feedback op zijn voorlichting van jaren terug gaf:

“Ik lag een keer bij de tandarts en ze zei: Ik ken jou ergens van. Jij hebt mij lang geleden alcoholvoorlichting gegeven. Ze vertelde me toen dat mijn verhaal haar heeft geholpen om hulp te zoeken voor haar vriend die tegen het randje van verslaving aan zat. Ze zei dat ze hem door mij heeft kunnen behoeden voor iets veel ergers.”

Ook vertelt hij het verhaal over een meisje dat tijdens de gehele voorlichting niets wilde zeggen en waarvan het erop leek dat zij zich niet interesseerde voor het verhaal van de voorlichter. Na de les kwam zij echter naar hem toe en hebben zij uren zitten praten over haar problemen met alcohol. De medewerker van Stichting Voorkom heeft het idee het meisje echt

geholpen te hebben om een ander pad op te gaan. Wel is hij van mening dat de ouders óók aangesproken moeten worden.

De positieve ervaringen van Stichting Voorkom laten zien dat zij jongeren wel degelijk bereiken, maar de vraag blijft of de voorlichting een blijvende verandering teweeg kan brengen in het drinkgedrag van jongeren.

5.5. Verbeterpunten of aanvulling op alcoholvoorlichting

Alle participanten geven aan het als erg belangrijk te waarderen dat de omgeving van jongeren aangepakt moet worden naast het voorlichten van de jongeren zelf. Met de omgeving worden de ouder of verzorgers bedoeld, scholen, jongerenwerk en de beschikbaarheid en verkrijgbaarheid van alcohol.

Het Trimbos-instituut doet onderzoek naar onder andere de effecten van alcoholvoorlichting op jongeren. Uit een rapport van het Trimbos-instituut blijkt dat er verschillende maatregelen effectief zijn gebleken in de strijd tegen overmatig alcoholgebruik onder jongeren. Hierbij wordt genoemd het beperken van de verkrijgbaarheid van alcohol door het verhogen van de aanschafkosten middels accijnsverhoging of prijsbeleid. Verder wordt het beperken van de beschikbaarheid van alcohol genoemd door het beperken van alcoholverkooppunten en de handhaving van de leeftijdsgrens om alcohol te kunnen kopen. De naleving van de Drank- en Horecawet wordt uitdrukkelijk genoemd. Zo komt er uit onderzoek naar voren dat jongeren onder de zestien jaar nog te vaak gewoon alcohol kunnen kopen.

Stichting Voorkom is bezig met het ontwikkelen van een manier om ouders en verzorgers van kinderen in groep 7 en 8 van de basisschool aan te spreken. Volgens hen dienen ouders en verzorgers voorgelicht te worden voordat kinderen beginnen met drinken, namelijk voor het dertiende levensjaar. Stichting Voorkom geeft ook voorlichting aan scholen waarin zij scholen stimuleren om geen alcohol op schoolfeesten te schenken.

Een preventiewerker van Centrum Maliebaan weet te vertellen over een verandering in de Drank en Horecawet:

“De drank en horecawet gaat ook veranderen, elke gemeente mag dan zelf kiezen of ze de minimale leeftijd naar 18 jaar verhogen, daar gaan ze geloof ik begin volgend jaar mee beginnen, dat is ook al effectief gebleken, daar is onderzoek naar gedaan, dat het verhogen van de leeftijd positieve gevolgen heeft.”

Centrum Maliebaan is van mening dat zodra gemeenten de mogelijkheid hebben om de leeftijdsgrens te verhogen zij dit ook moeten doen omdat deze maatregel effectief is gebleken in het beperken van de beschikbaarheid van alcohol. Wat ook effectief is gebleken zijn zogenaamde peer-projecten. Dit zijn jongeren die andere jongeren voorlichten over het gebruik van alcohol en drugs. Een voorbeeld daarvan is Unity. Zij zijn werkzaam op feesten en festivals:

“...en het inzetten van peers zoals Unity, die staan op dancefeesten, die geven voorlichting over alcohol, XTC en andere harddrugs, dit is ook een peer-project en uit onderzoek blijkt dat dat ook wel effectief is.”

De politie is in overeenstemming met Stichting Voorkom van mening dat de voorlichting zich dient te richten op jongeren voordat zij de leeftijd bereiken waarop zij met alcohol beginnen te experimenteren. Verder denkt de politie net als andere participanten dat de ouders een belangrijke doelgroep zijn om aan te spreken over het drinkgedrag van de hedendaagse jeugd. Ook wijst de politie er op dat cafés de leeftijdsgrens voor het binnenkomen strenger dienen te bewaken. Het komt nu nog te vaak voor dat er aan jongeren die de minimale leeftijdsgrens nog niet hebben behaald toch toegang wordt verschaft.

De politie is streng in het optreden tegen jongeren die overlast veroorzaken in het uitgaanscircuit. Er geldt een zero-tolerance beleid, waarbij er direct wordt ingegrepen en geen discussies mogelijk zijn. Ook is er sinds december cameratoezicht in het uitgaansgebied. Volgens de politie zijn deze maatregelen wel al effectief gebleken.

Uit de enquête afgenomen bij 300 leerlingen van middelbare scholen in Veenendaal is er wisselend geantwoord op de vraag aan welke eisen alcoholvoorlichting zou moeten voldoen wil het jongeren bereiken. Opvallend was de overeenstemming van de mening van sommige jongeren met die van professionals:

“Als jongeren willen drinken, dan doen ze dat sowieso wel. Daar helpt geen voorlichting tegen.”

Sommige jongeren denken dus ook dat voorlichting weinig zin heeft. Uit de enquête bleken nog meer negatieve houdingen ten opzichte van voorlichting te bestaan. Jongeren gaven aan dat het ‘waarschijnlijk toch geen zin heeft’. Als ideeën voor verbetering van de voorlichting

kwam vooral naar voren dat er schokkende beelden vertoond moeten worden, waar de jeugd van onder de indruk raakt. De voorlichting moet keihard zijn, vinden de leerlingen.

6. Conclusies en discussie

6.1. Samenvatting van de resultaten met het oog op de probleemstelling

De politie in de gemeente Veenendaal detecteert net als de gemeente een toename in overlast in het uitgaanscircuit en heeft sterk het vermoeden dat dit aan overmatig alcoholgebruik te wijten is.

De gemeente Veenendaal heeft en maakt gebruik van de mogelijkheid om op middelbare scholen alcoholvoorlichting van Stichting Voorkom en de afdeling preventie van Centrum Maliebaan te gebruiken. Deze programma's zijn ontwikkeld door deze instellingen zelf, maar zij gebruiken bij deze ontwikkeling uitkomsten van onderzoek uitgevoerd door het Trimbos instituut.

Stichting Voorkom richt zich op het weerbaar maken van jongeren voor het gebruik van alcohol en drugs. Zij spreidt de voorlichting over drie lessen waarin jongeren respectievelijk leren over de feiten en gevolgen van alcohol, een film over (ex)alcoholverslaafden te zien krijgen en kennismaken met een ervaringsdeskundige.

Centrum Maliebaan maakt gebruik van een persoonsgerichte benadering en brengt de boodschap van de voorlichting over met behulp van een PowerPoint presentatie en een film. Centrum Maliebaan geeft in vergelijking met Stichting Voorkom minder voorlichting in het middelbaar onderwijs. Het is dan ook niet het hoofddoel van deze organisatie om voorlichting te geven.

Verder bestaat er voor jongeren tot zestien jaar lesmateriaal van 'De gezonde school en genotmiddelen'. Dit preventieprogramma richt zich op vier pijlers, te weten voorlichting, ouderparticipatie, signaleren en begeleiden en het opstellen van een genotmiddelenreglement door de school.

Alle participanten die hebben meegewerkt aan dit onderzoek geven aan dat alleen alcoholvoorlichting aan jongeren niet werkt. De omgeving van jongeren dient ook aangesproken te worden en dan met name ouders en verzorgers. Deze doelgroep heeft vaak geen idee hoe groot de rol is die zij spelen in de ontwikkeling van het alcoholgebruik van het kind.

Naast de ouders en verzorgers dient voorlichting zich te richten op scholen en jongerenwerk. Scholen dienen gestimuleerd te worden geen alcohol op schoolfeesten te laten schenken. Verder moet er strenger toegezien worden op de naleving van de Drank- en Horecawet door verstreckers van alcohol. Gemeenten krijgen binnenkort de mogelijkheid om

de leeftijdsgrens voor het kopen van alcohol te verhogen naar achttien jaar. Participanten zien dit als een effectieve manier om de beschikbaarheid van alcohol voor jongeren terug te dringen.

Daarnaast wijst Centrum Maliebaan op de effectiviteit van peer-projecten zoals Unity. Deze zouden vaker ingezet moeten worden.

Stichting Voorkom wijst als belangrijk speerpunt in het alcoholbeleid aan dat de voorlichting aan jongeren moet plaatsvinden voordat jongeren in de leeftijd komen waarop zij alcohol gaan drinken. De voorlichting dient volgens hen steeds meer en intensiever plaats te vinden in groep 7 en 8 van de basisschool, voor zowel ouders als kinderen.

Ook de politie deelt de mening dat de voorlichting zich dient te richten op jongere kinderen. Verder dienen cafés de minimale toegangsleeftijd strenger te bewaken. Ook neemt de hangjeugd problematiek toe en volgens de politie draagt dit bij aan een toename van alcoholdrinkende jeugd.

Een klein deel van de jongeren zelf is ook van mening dat alcoholvoorlichting niet werkt. Als verbeterpunten voor voorlichting zeggen zij dat er schokkende beelden vertoont moeten worden die de jeugd wakker schudt en hen de mogelijke gevolgen van alcoholgebruik laat zien.

6.2. Terugkoppeling bevindingen naar bestaande kennis en literatuur

Dat de participanten in dit onderzoek het bereiken van de omgeving als zeer belangrijk waarden naast het bereiken van jongeren is een uitkomst die niet heel verrassend is. Verschillende onderzoeken naar het veranderen van gedrag laten zien dat er niet alleen op de attitude van jongeren ingespeeld dient te worden maar dat de subjectieve norm en de eigen effectiviteit ook bijdragen aan de intentie tot bepaald gedrag en daarmee het tot stand komen van gedrag. De uitspraken van participanten bevestigen dus de theorie van gepland gedrag van Ajzen en Madden (Van Woerkum & Kuiper, 1995). Het voorlichten van ouders waardoor zij anders met hun kinderen over alcoholgebruik gaan praten, is in dit geval de beïnvloeding van de subjectieve norm. Door middel van bijvoorbeeld peer-projecten kan de eigen effectiviteit worden beïnvloed.

Volgens McGuire verandert de attitude van de ontvanger tegenover een bepaald onderwerp wanneer succesvolle communicatie plaatsvindt. Het is in dit geval de taak van de voorlichter om de boodschap zo over te brengen dat de jongere er aandacht voor heeft en de

boodschap ook begrijpt. Hoe beter deze communicatie verloopt, hoe groter de kans op een verandering in attitude en daarmee gedrag.

6.3. Implicaties van de resultaten voor theorievorming

Het onderzoek heeft niet zozeer een toevoeging geleverd aan een theoretisch begrip zoals de theorie van gepland gedrag van Ajzen en Madden, maar wel een bevestiging geleverd. Deze theorie is zeer goed in de praktijk te gebruiken en de wetenschappelijke kennis is ook goed te vertalen naar de praktijk door middel van het geven van voorlichting. Wel is duidelijk dat er aan de daadwerkelijke uitvoering van de voorlichting heel wat voorwaarden moeten zitten wil het de gewenste gedragsverandering veroorzaken. In theorie ziet de weg naar gedragsverandering er simpel uit, maar in praktijk blijkt dit toch erg lastig te zijn.

De stappen in het model van persuasieve voorlichting van McGuire zijn in praktijk beter toe te passen. Door middel van hulpmiddelen zoals een rustige ruimte kan er gezorgd worden voor aandacht en de voorlichter kan begrip voor zijn boodschap creëren door zijn verhaal af te stemmen op de groep. Hij kan zelfs een attitudeverandering teweeg brengen met zijn boodschap, maar of deze standhoudt middels retentie kan alleen bepaald worden door middel van nader onderzoek.

6.4. Beperkingen huidige onderzoek

Dit onderzoek heeft als beperking dat het moeilijk herhaalbaar is en daarmee kan aan de betrouwbaarheid worden getwijfeld. De betrouwbaarheid is echter bewaakt zoals te lezen in hoofdstuk 4.

Wat verder moeilijk is bevonden is het vertrouwen op uitspraken van participanten. Iemand kan wel zeggen dat een bepaalde vorm van voorlichting veel succes boekt, maar dit wil niet zeggen dat dit ook zo is. Het ging hier echter om het zo objectief mogelijk weergeven van de visie van de participanten.

6.5. Suggesties voor onderzoek

In dit onderzoek wordt alleen gekeken naar de visie van professionals op het verbeteren of aanvullen van huidige preventieprogramma's. Verder onderzoek naar de visie van jongeren op de huidige voorlichting is gewenst. Dit kan zijn in de vorm van kwantitatief onderzoek naar de attitude van jongeren ten aanzien van alcoholgebruik vóór een

alcoholvoorlichting en de attitude daarna. Met zulk onderzoek kan gemeten worden of er een significante verandering optreedt in attitude en daarmee kan gedrag voorspeld worden.

Om betere communicatie van voorlichter naar de jongere te bevorderen is meer onderzoek nodig naar het ontwikkelen van communicatie-instrumenten in het speciale geval van alcoholvoorlichting aan jongeren. Ook voor communicatie naar ouders is meer onderzoek gewenst naar effectieve methoden.

Of alcoholvoorlichting de stappen in het model van persuasieve voorlichting van McGuire doorloopt kan nog verder onderzocht worden. Het is nu niet duidelijk of er een attitudeverandering optreedt en of er sprake is van retentie. Om dit te bevestigen zullen jongeren langer en intensiever gevolgd dienen te worden.

Het model waarin de theorie van gepland gedrag van Ajzen & Madden en het model van persuasieve voorlichting zijn samengevoegd (zie 3.5.) kan gebruikt worden om voorlichting gericht op gedragsverandering te toetsen. Deze samengevoegde theorie kan gebruikt worden in onderzoek naar de effectiviteit van alcoholvoorlichting. Wanneer alle stappen succesvol doorlopen worden is er sprake van succesvolle gedragsverandering. Voor dit onderzoek dient echter veel tijd beschikbaar te zijn en zijn de juiste middelen nodig.

6.6. Aanbevelingen aan de gemeente Veenendaal

Naar aanleiding van dit onderzoek kunnen er voor de gemeente Veenendaal verschillende aanbevelingen gedaan worden om overmatig alcoholgebruik onder uitgaande jongeren terug te dringen middels alcoholvoorlichting aan jongeren.

Vanwege het feit dat *peer-projecten* effectief blijken te zijn op feesten en festivals, verdient het een aanbeveling om deze projecten ook op kleinschalige basis toe te passen. Dit kan in het centrum van Veenendaal zijn op tijdstippen waarop veel jongeren in de stad te vinden zijn. Hierbij kan gedacht worden aan koopavonden of op zaterdagmiddag, maar ook op de tijdstippen waarop jongeren daadwerkelijk uitgaan zoals de vrijdag- en zaterdagavond. Met de eigenaars van uitgaansgelegenheden kan besproken worden of dit project bij wijzen van experiment uitgevoerd mag worden. Deze doelgroep is zelf ook gebaat bij minder overlast van jongeren en is dus ook geholpen met deze projecten.

Zodra het *wijzigingsvoorstel voor de Drank- en Horecawet* doorgevoerd is, verdient het aanbeveling om de minimale leeftijdsgrens voor het kopen van alcohol te verhogen naar achttien jaar. Hiermee wordt de beschikbaarheid van alcohol aan jongeren beperkt. In dit wijzigingsvoorstel staan nog meer punten die de gemeente in staat stellen om overmatig

alcoholgebruik onder jongeren terug te dringen, zoals het overgaan van het toezicht op de naleving van de Drank- en Horecawet naar de gemeente. Ook krijgen gemeenten de mogelijkheid om een toegangsleeftijd te koppelen aan de horecasluitingstijd (Ministerie van Volksgezondheid, Welzijn en Sport, 2009).

Voor de gemeente is het van belang dat er goed *overzicht* gehouden wordt van waar de voorlichting plaatsvindt. Volgens participanten in dit onderzoek is het van belang met voorlichting te beginnen voordat jongeren de leeftijd bereiken waarop zij meestal beginnen met alcohol drinken. Daarom is het belangrijk dat *voorlichting op basisscholen gestimuleerd* wordt. Stichting Voorkom is bezig met het ontwikkelen van een voorlichtingsprogramma gericht op ouders. Wellicht kan de gemeente hier een stimulerende en ondersteunende rol in vervullen.

'*De gezonde school en genotmiddelen*' is een effectief voorlichtingsprogramma gebleken (Cuijpers et al., 2002). Wanneer dit programma nog niet gebruikt wordt op scholen in de gemeente Veenendaal verdient het aanbeveling scholen te stimuleren dit programma te gaan gebruiken. Wanneer scholen wel al op de hoogte zijn van het bestaan van dit programma dienen zij gemotiveerd te worden dit ook daadwerkelijk te gaan gebruiken.

Het dient voorkomen te worden dat er op schoolfeesten alcohol geschonken wordt. Middels gesprekken met schoolbesturen kan dit nog extra onder de aandacht van de school gebracht worden.

Een algemene aanbeveling is het stimuleren en ondersteunen van werkzame stichtingen en instellingen om de *voorlichting verder te ontwikkelen en te perfectioneren*. Hierbij kan gedacht worden aan trainingen voor voorlichters of het opnemen en implementeren van uitkomsten van nieuw onderzoek in de voorlichting.

Voor de gemeente is het ook van belang om te weten welke programma's *effectief* zijn gebleken en welke niet. Vanzelfsprekend zijn ineffectieve programma's niet wenselijk omdat deze tijd en geld kosten welke op een betere manier geïnvesteerd kunnen worden. Effectieve programma's daarentegen zouden meer gestimuleerd en ondersteund moeten worden. Of een voorlichtingsprogramma effectief is kan onderzocht worden door de attitude van een jongere ten aanzien van alcohol drinken voor en na alcoholvoorlichting te meten.

7. Reflectie

Probleemstelling

Dat er alleen wordt gekeken naar de alcoholvoorlichting op middelbare scholen is gaande het onderzoek aan de probleemstelling toegevoegd. De betrokken voorlichtingsinstellingen bleken de voorlichting op middelbare scholen uit te oefenen en daarom was het belangrijk om dit te specificeren in de probleemstelling. Daarmee was het onderzoek ineens niet meer gericht op alcoholvoorlichting aan alle jongeren in Veenendaal, maar alleen aan jongeren op de middelbare school.

Theorie

De gebruikte theorieën van Ajzen & Madden en McGuire waren zeer relevant als theoretische onderbouwing voor het geven van alcoholvoorlichting. Het bleek dat deze theorieën ook goed terug te vinden waren in de inhoud van de voorlichting, alleen waren voorlichters zich hier niet van bewust. Theorieën die ook goed gebruikt hadden kunnen worden zijn communicatietheorieën zoals die van Watzlawick. Voorlichting begint immers met het overbrengen van een boodschap.

Methodologie

Om goede aanbevelingen te formuleren aan de gemeente Veenendaal waren eerst de gemeenten Nieuwegein en Zeist ook bij het onderzoek betrokken. De bedoeling was om in deze gemeenten ook naar de gebruikte preventieprogramma's en de effectiviteit hiervan te kijken om zodoende de gemeente Veenendaal aan te bevelen deze programma's ook te gaan gebruiken. Bij nader onderzoek bleek dat in deze gemeenten dezelfde preventieprogramma's worden gebruikt als in de gemeente Veenendaal. Omdat deze gegevens niets toevoegden aan het onderzoek is daarom gaandeweg gekozen om Nieuwegein en Zeist niet meer te noemen in het onderzoek.

Het verzamelen van data is als lastig ervaren. Het was moeilijk om in een relatief korte periode genoeg participanten te verzamelen en te interviewen. Dit kwam ten eerste doordat er verschillende instellingen betrokken zijn bij het geven en ontwikkelen van alcoholvoorlichting aan jongeren. Hierdoor dienden meerdere instellingen benaderd te worden en dit kost veel tijd. Daarnaast was het binnen de organisatie van de instellingen niet altijd duidelijk wie er de geschikte persoon was om te interviewen. Het maken van

een afspraak was daardoor ook tijdrovend. Verder waren er gevallen waarin de potentiële participant alleen per mail te benaderen was, waar vervolgens niet op werd gereageerd of te laat. Vaak was het ook zo dat de gesproken persoon meer als informant dan als participant interessant was voor het onderzoek. Uit deze gesprekken kwam dan ook weinig bruikbare data naar voren, terwijl er wel tijd werd verbruikt.

Te concluderen valt dat het versnelde bachelorproject eigenlijk te weinig tijd bood om dit kwalitatieve onderzoek geheel naar voldoening uit te voeren. Het is verder raadzaam om nog vroeger te beginnen met het in kaart brengen van betrokken organisaties en het aanschrijven van participanten.

Resultaten

De resultaten hadden een aantal beperkingen. Doordat voorlichters niet goed op de hoogte waren van theorieën over gedrag en gedragsverandering kon hier niet zoveel data als gewenst over verzameld worden. Middels observatie kon wel enigszins vastgesteld worden of de stappen in het model van persuasieve voorlichting van McGuire werden doorlopen, maar niet of er een attitudeverandering plaatsvond. Of er sprake was van retentie van de attitude was in het geheel niet te bepalen omdat dit altijd na de voorlichting optreedt. Verder onderzoek hierin is gewenst.

Verder zijn de resultaten van het onderzoek niet heel verrassend te noemen. De belangrijkste uitkomst is dat voorlichting zich meer op de omgeving van jongeren zou moeten richten. Dit was echter al bekend uit eerder onderzoek en ook in de theorie van gepland gedrag is dit al duidelijk. Dat de resultaten een bevestiging zijn van een bestaande theorie is echter ook waardevol. Verder bieden de resultaten genoeg mogelijkheden voor verder onderzoek.

8. Referenties

- Ban, A.W. van den (1980). Voorlichting en voorlichtingskunde. In: B. van Gent en J. Katus (red.): *Voorlichting: theorieën, werkwijzen en terreinen*. Houten: Bohn Stafleu van Loghum.
- Ban, A.W. van den (1985). *Inleiding tot de voorlichtingskunde*. Meppel: Boom.
- Bandura, A. (1986). *Social foundations of thought and action: a social cognitive theory*. Englewood Cliffs, New Jersey: Prentice-Hall. *Overgenomen uit: Handboek Preffī 2.0: richtlijn voor effectieve gezondheidsbevordering en preventie*. H. Kok, G. Molleman, H. Saan, M. Ploeg. Woerden, NIGZ 2005.
- Bovens, R.H. (2009). *Verzuip jij je toekomst?! Aanpak jeugd en alcohol ZHZ*. Cephir: Rotterdam.
- Cuijpers, P., Jonkers, R., De Weerd, I., & De Jong, A. (2002). The effects of drug abuse prevention at school: the 'Healthy School and Drugs' project. *Addiction*, 97, 67-73.
- Cox, D.O., van Houten, M., & Rolle, T. (1992). *Voorlichtingskunde: ontwikkelingen in theorie en praktijk*. Assen: Van Gorcum.
- Essau, C. (2008). *Adolescent Addiction*. Elsevier Inc. Londen.
- Gent, B. van (2000). *Voorlichting in een risicovolle informatiemaatschappij: theorieën, werkwijzen en perspectieven*. Alphen aan den Rijn: Samsom.
- Gent, B. van, & Katus, J. (1995). *Voorlichting: theorieën, werkwijzen en terreinen*. Houten: Bohn Stafleu van Loghum.
- Hoeker, H. (1998). *Het ontwerp van overtuigende teksten*. Bussum: Uitgeverij Coutinho.

- Langer, E. (1975). The illusion of control. *Journal of personality and Social Psychology*, 32, 311-328.
- Ministerie van Volksgezondheid, Welzijn en Sport (2007). Gevonden op 17 januari 2010, op <http://www.minvws.nl/dossiers/alcohol/wetgeving-en-zelfregulering/#a3>.
- McGuire (1985). *Attitudes and attitude change*. In: G Lindzey & E. Aronson (eds.), *Handbook of social psychology*, vol. 2, p. 233-346. Random House, New York.
- McGuire (1972). *Attitude change: The information processing-paradigm*. In: C.G. McClintock (Ed.), *Experimental social psychology* (pp 108-141). New York: Holt, Rinehart & Winston.
- NIGZ (2008). *Voorlichtingsmethodieken en ontwikkeling*. Gevonden op 11 november 2009, op <http://www.nigz.nl/index.cfm?act=dossiers.document&vardoc=979&vardossier=65>.
- Pligt, J. van der, & Schie, E.C.M. van (1991). Beslissings- en beoordelingsprocessen. In: N.K. de Vries en J. van der Pligt (red.): *Cogitieve sociale psychologie*. Meppel: Boom.
- Röling, N.G. (1994). *Basisboek voorlichtingskunde*. Amsterdam: Boom.
- Trimbos, 2007. *De Gezonde school en Genotsmiddelen*. Gevonden op 16 januari 2010, op <http://www.dgsg.nl/index.php?PageID=31>.
- Vollebergh, W. (2009). *College Middelengebruik en –misbruik bij adolescenten*.
- Vries, N.K. de, (1995). Perspectief en optimisme: sociaal-psychologische factoren in gedragsverandering. In: D.O. Cox, M. van Houten, & T. Rolle (red.): *Voorlichtingskunde: ontwikkelingen in theorie en praktijk*. Assen: Van Gorcum. P 35-41.
- Woerkum, C.M.J. van, & Kuiper, D. (1995). *Voorlichtingskunde, een inleiding*. Houten: Bohn Stafleu van Loghum.

9. Bijlagen

Bijlage 1: Topiclijst interview medewerker gemeente

- *Over participant*
 - beroep/functie instelling, hoeveel jaren werkzaam
 - achtergrond betreffende alcoholvoorlichting
 - huidig project

- *Over gemeente*
 - beschrijving problemen in het uitgaansleven
 - beschrijving middelen voor alcoholvoorlichting

- *Alcoholvoorlichting*
 - huidig programma: beschrijving inhoud en speerpunten programma
 - doel programma: awareness (nadenken) of veranderen
 - bekendheid theorieën aangaande gedragsverandering, zijn deze gebruikt tijdens maken van programma? En tijdens de uitvoering?
 - waardering effectiviteit programma
 - visie op verbeterpunten programma

Bijlage 2: Topiclijst interview voorlichter/medewerker stichting

- *Over participant*
 - beroep/functie instelling, hoeveel jaren werkzaam
 - achtergrond betreffende alcoholvoorlichting
 - hoe bij deze instelling terecht gekomen
 - huidig project

- *Over instelling*
 - oprichting
 - aantal medewerkers
 - doel instelling, kernidealen
 - in welke gemeenten werkzaam

- *Alcoholvoorlichting*
 - huidig programma: beschrijving en speerpunten programma
 - doel programma: awareness (nadenken) of veranderen
 - bekendheid theorieën aangaande gedragsverandering, zijn deze gebruikt tijdens maken van programma? En tijdens de uitvoering?
 - waardering effectiviteit programma
 - visie op verbeterpunten

- *Aanbevelingen gemeente*
 - wat kan de gemeente nog meer doen

Bijlage 3: Topiclijst interview politieambtenaar

- Visie politie op toenemen overlast in centrum
 - mogelijke redenen
 - wat zijn de problemen in het centrum
- Meldingen tijdens uitgaansavonden
 - Toename of gelijk gebleven
- Wat doet de politie tegen overlast
- Wat kan gemeente doen tegen overlast

Bijlage 4: Codeboom MaxQDA

Code System

Gemeentelijke instrumenten
 Wettelijke instrumenten
 Andere instrumenten
Inhoud voorlichting
 Doelgroep
 Doel voorlichting
 Tijd en plaats
 Aanpak
 Hulpstukken
 Gebruik van gedragstheorieën
 Knelpunten eigen voorlichting
Effectiviteit voorlichting
 Voorlichting algemeen
 Eigen voorlichting
Verbeterpunten/aanvullingen
 Voorlichting algemeen
 Eigen voorlichting
Aanbeveling gemeente
 Wettelijk advies
 Inhoudelijk advies
 Nieuwe projecten

Sets